

Vahelae õõnespaneelide traaversite TT 60-50-10; TT 60-70-10 TT 60-90-10 kasutusjuhend

1. Visuaalne kontroll

1.1. Enne traaversite TT 60-50-10; TT 60-70-10 või TT 60-90-10 (edaspidi traaversid) kasutamist veenduge, et:

- Traaversil on olemas infosilt, kus on kirjas maksimaalne kandevõime, traaversi liik, seerianumber ja järgmise kontrolli kuupäev.

Aegunud kontrollikuupäevaga traaverseid pole lubatud kasutada. Samuti pole lubatud kasutada traaversit infosildil märgitust raskemate õõnespaneelide tõstmiseks.

- Traavers on terve, puuduvad nähtavad kahjustused, praod, deformatsioonid.
- Traavers on komplekteeritud, fiksaatorid, poldid, mutrid ja splindid on õigetes kohtades.
- Haaratsitel on olemas turvatrossid
- Haaratsi liigutamise fiksaatori käepide (joon 1, nr 4) on horisontaalasendis.

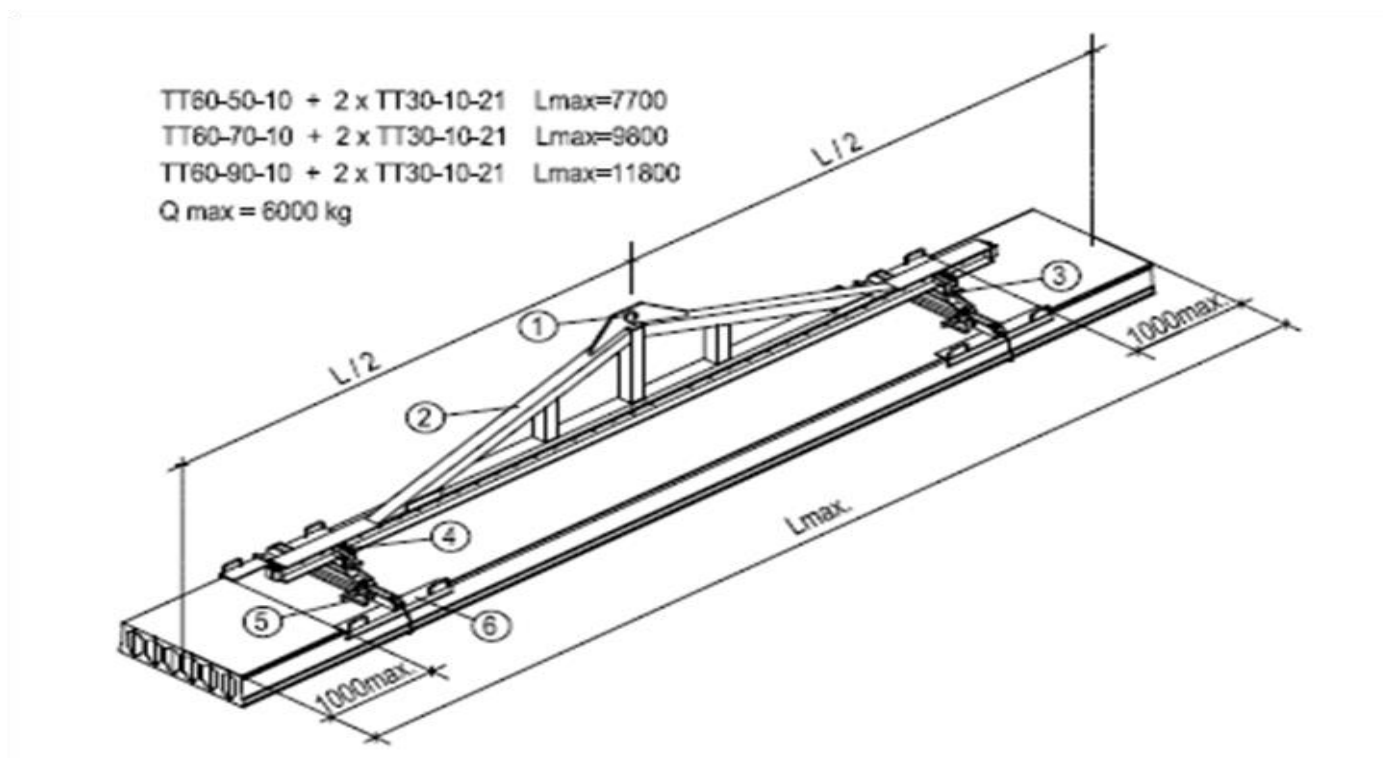

Joonis 1

1.2. Enne traaversite TT 60-50-10; TT 60-70-10 või TT 60-90-10 (edaspidi traaversid) kasutamist veenduge samuti, et:

- kraana sobivuses konkreetse tõstetööde teostamiseks
- õõnespaneel ei ole kahjustatud (praod, killud jms)
- sobivates ilmastikuoludes (tuleb vältida tõstetöid tugeva tuulega)
- töötajad kasutavad vajalikke isikukaitsevahendeid

2. Traaversi troppimise reeglid

2.1. Paigutage kraana konks tõsteaasa sisse (joon 1, nr 1). Veenduge, et konksu otsas oleva koorma fiksaator on tööasendis.

2.2. Kui kraana konks on liiga suur ega mahu traaversi tõsteaasa sisse, leidke koorma jaoks sobiv tropp.

2.3. **Keelatud on kasutada ilma maksimaalse kandevõime märgistusega troppe.**

2.4. Traaversite troppimiseks on keelatud kasutada selleks mitte mõeldud seadiseid (köisi, rihmasid, juhtmeid jne)

3. Traaversi kasutamine

3.1. Traaversit tohib kasutada ainult AS Talot 1,2 m laiuste vahepaneelidega.

3.2. **Traaversite maksimaalne kandevõime 6 000 kg**

3.3. Vastavalt vahepaneeli pikkusele (tabel 1) tuleb kasutada erinevaid liiki traaverseid.

Toodete paksus	5 m traavers	7 m traavers	9 m traavers	Maksimaalne konsool	Soovitatav konsool
	TT60-50-10 + 2 x TT30-10- 21	TT60-70-10 + 2 x TT30-10- 21	TT60-90-10 + 2 x TT30-10- 21		
h 220	kuni 7,7 m	kuni 9,8 m	kuni 11,8 m	1,0 m	0,5 m
h 265	kuni 7,7 m	kuni 9,8 m	kuni 11,8 m	1,0 m	0,5 m
h 320	kuni 7,7 m	kuni 9,8 m	kuni 11,8 m	1,0 m	0,5 m
h 400	kuni 7,7 m	kuni 9,8 m	kuni 11,8 m	1,0 m	0,5 m
Netokaal kg	560	780	950		

Tabel 1

4. Koorma tõstmine

4.1. Selgitage välja vahepaneeli täpne pikkus ja kaal.

4.2. Kontrollige haaratsite õiget asukohta traaversitel, arvestades, et soovitatav konsooli pikkus (vahemaa haaratsipole servast paneeli lõpuni) on 500 m.

4.3. Kui haaratsid ei ole traaversile paigutatud piisavalt laiali, seadke need õigesse asendisse.

4.4. Haaratsite liigutamine traaversil

4.4.1. Riputage traavers kraana otsa.

4.4.2. Vabastage haaratsi positsiooni fiksaator, keerates käepidet (joon 1, pos 4) püstiasendisse ja tõmmake enda poole.

4.4.3. Paigutage haarats käepidemest (joon 1, pos 3) nõutavale kaugusele lähima augu vastu traaversil.

4.4.4. Fikseerige haaratsi asend fiksaatoriga (joon 1, pos 4), pannes selle traaversil olevasse auku ja keerake horisontaalselt.

4.4.5. Korrake toiminguid, liigutades haaratsit traaversi vastupidisesse äärde.

4.5. Asetage traavers paneeli keskele.

4.6. Veenduge, et haaratsite ja paneeli vahel pole kõrvalisi asju ning haaratsipooled (joon 1, pos. 6) on õigesti seatud.

4.7. **NB! Juhul, kui paneel on avade või sisselõigetega, siis ei tohi haaratsi kinnituskohal oleva ava / sisselõike pikkus ületada 30 % haaratsi pikkusest.**

4.8. Pärast seda tuleb tõsta üles haaratsi luku hoob (joon 1, pos 5) ning hoida lukku avatult kuni haaratsipoolte kokkupuuteni paneelil. Alustage paneeli sujuvat tõstmist kõrgusele 10 cm tugiärsusest.

4.9. Veenduge visuaalselt, et paneel ripub horisontaalselt ja haaratsipooled hoiavad paneeli selleks ette nähtud asukohas.

Vahepaneeli tõstmine on lubatud ainult horisontaalasendis.

4.10. Viige turvatrossid paneeli alla, tõmmake need pingule ja fikseerige haaratsi vastasserval spetsiaalse lukuga. Pärast seda saab paneeli ohutult liigutada.

Enne tõstmist ja teisaldamist veenduge, et tööpiirkonnas ei oleks kõrvalisi isikuid!

5. Õõnespaneeli paigaldamine

5.1. Paigutada õõnespaneel projektijärgsesse asukohta 50 mm kõrgusele ja eemaldada ohutusketid. Nihutada paneel projektijärgsesse asendisse ja asetada tugielementidele (sein, tala jne.). Veenduda, et paneel on kindlalt toetatud, seejärel vabastada haaratsid ja asetada nad paneeli peale. Langetage haaratsite lukkude hoovad (joon 1, pos 5) pesadesse, fikseerides haaratsid lahtises asendis. Eemaldada haaratsid õõnespaneelidelt, tõstes nad koos traaversiga üles.

TÄHELEPANU!

- Tõstmist alustada ettevaatlikult, vältimaks ohuolukorra tekkimist endale ja ümbruses olevatele inimestele.
- Ohutuskette ei tohi kasutada haaratsi abil tõstetud õõnespaneeli asendi korrigeerimiseks.
- Seoses haaratsi luku automaatse lukustusega on oht, et järsul kokkupuutel seina või muu takistusega võib haarats avaneda. Seetõttu tuleb paneeli teisaldamine ja paigaldamine teostada äärmise ettevaatlikkusega.
- Tõstetööde teostamine tugeva tuulega on keelatud.

6. Transport

Haaratsi transportimist ja hoiustamist tuleb teostada tugeval ja jäigal horisontaalsel alusel, kindlalt fikseerituna, haaratsi käpad peavad olema horisontaalses asendis.

7. Oluline

- 7.1. Haaratsit tohivad kasutada ainult vastava väljaõppe läbinud ja käesoleva juhendiga tutvunud töötajad.
- 7.2. Haaratsi konstruktsiooni on keelatud allutada termilistele või mehaanilistele mõjutustele, mis nõrgendab kogu konstruktsiooni vastupidavust.

Koostaja
tehnikajuht
S. Fomin